

ST612

Diseñada para imprimir y aplicar etiquetas en la línea de producción.

Equipo de diseño robusto para el etiquetado de palets o cualquier otro tipo de embalaje.

Versátil y de fácil manejo para poner una etiqueta o dos en caras contiguas mediante su sistema de giro de 90°.

Impresión y pegados a tiempo real de textos, logotipos y códigos de barras.

Con un desplazador electro-neumático de hasta 500 mm. de recorrido.

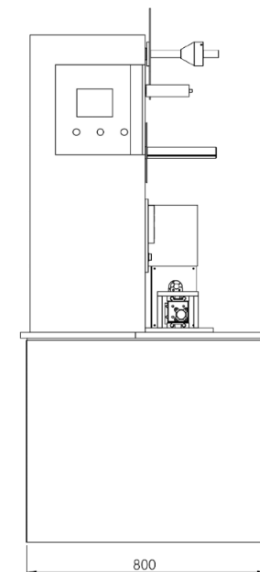
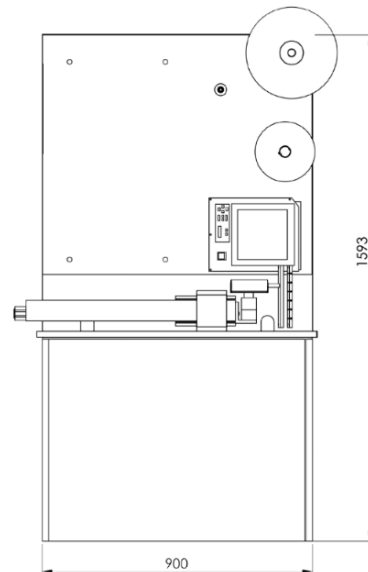

CARACTERÍSTICAS

Resolución: 203 / 300 DPI.

Velocidad de impresión: 200 mm. / seg.

Ancho de impresión: 162 mm.

Largo máximo de impresión: 1.249 mm.

Longitud máxima de ribbon: hasta 600 mm.

Ancho máximo de ribbon: 165 mm.

Diámetro externo de etiquetas: 300 mm.

Conexiones: USB, Ethernet y Puerto Serie RS232C.

OPCIONAL:

- Pie metálico con regulación en altura donde ira instalado el equipo.
- Placa de absorción de etiquetas.

MARCOPACK, S.L. - P.I. Saladar I - Avd. Papá Ali s/n 30564 Lorquí (Murcia) Spain • Tlf.: +34 968 692 265 - Fax: +34 968 692 053
www.marcopack.com - E-mail: marcopack@marcopack.com

Marcopack se reserva el derecho a modificar el diseño y las especificaciones de esta maquinaria, ya que se trata de un producto en continuo desarrollo.



MarCoPack