

M 6000

CARACTERÍSTICAS GENERALES

Sistema mono block , línea completa para llenado , tapado y etiquetado montada en un conjunto compacto. Esto le da la característica de ser un equipo de menor tamaño y menor precio que los equipos lineales.

Transporte de alimentación de entrada de los envases en acero inoxidable y 100 mm de ancho de banda. Estrella de alimentación al carrusel hasta 12 bases o estaciones, con avance paso a paso.

Transporte motorizado de salida de producto con ancho de 100mm. Mamparas de protección en acero inoxidable y policarbonato, con sistema de parada automática de línea en el caso de apertura inadecuada. Patas regulables en altura.

DOSIFICADORA de bajo mantenimiento y fácil manejo. El sistema de dosificado puede ser volumétrico o mediante caudalímetro. Este sistema de dosificado dependerá del producto a dosificar. Llenado automático de los envases, de una a cuatro boquillas dependiendo de las cantidades a dosificar.

TAPONADORA automática, con sistema de taponado neumático, con cabezal adaptado a la tapa del propio envase. Mesa de desplazamiento lineal con ajuste rápido, husillos de regulación en altura. Posicionador electroneumático de tapones en acero inoxidable. Elevador y posicionador de tapas con rampa para posicionamiento en el envase.

ETIQUETADORA para aplicar hasta tres etiquetas en envases cilíndricos o plano según necesidades. Fabricada en acero inoxidable. Controlada mediante pantalla táctil para precisar el lugar donde la etiqueta será aplicada . Dispone de alarma de rotura de etiqueta.

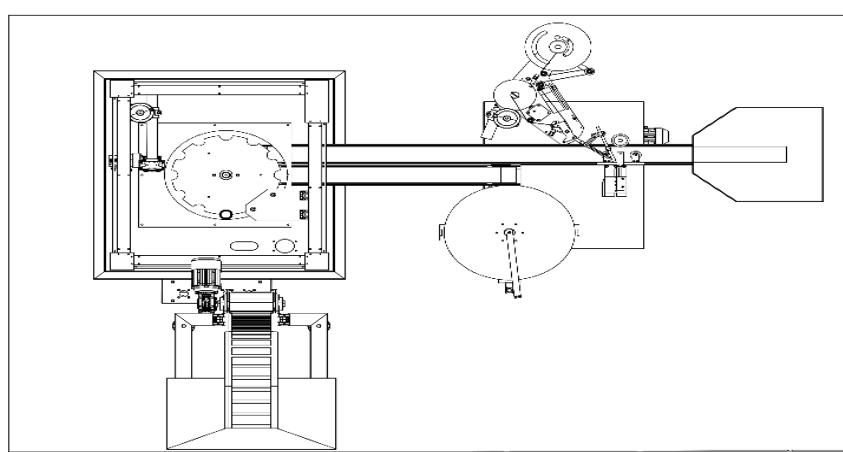

MarCoPack

ISO 9001
BUREAU VERITAS
Certification



MARCOPACK, S.L. - P.I. Saladar I - Avda. Papá Ali, s/n. 30564 Lorquí (Murcia) Spain • Tlf.: +34 968 692 265 - Móvil: +34 607 302 951

web: marcopack.com - E-mail: marcopack@marcopack.com

Marcopack se reserva el derecho a modificar el diseño y las especificaciones de esta maquinaria, ya que se trata de un producto en continuo desarrollo.

