

MCP 600T

AVEC SYSTÈME ON/OFF

Étiqueteuse automatique avec deux têtes supérieures et deux têtes inférieures pour appliquer une étiquette supérieure et/ou inférieure sur les contenants.

Avec ce système à double applicateur, une seule des têtes fonctionne, étant remplacée par l'autre lorsque le rouleau d'étiquettes est épuisé, minimisant ainsi les arrêts sur la ligne de production.

Le système comprend un élévateur automatique pour une préparation pratique de l'étiqueteuse.

L'équipement dispose également d'un système de séparation des plateaux à vitesse réglable. Fabriqué en acier inoxydable.

La régulation des différents paramètres de l'étiqueteuse est contrôlée par un écran tactile de 256 couleurs.

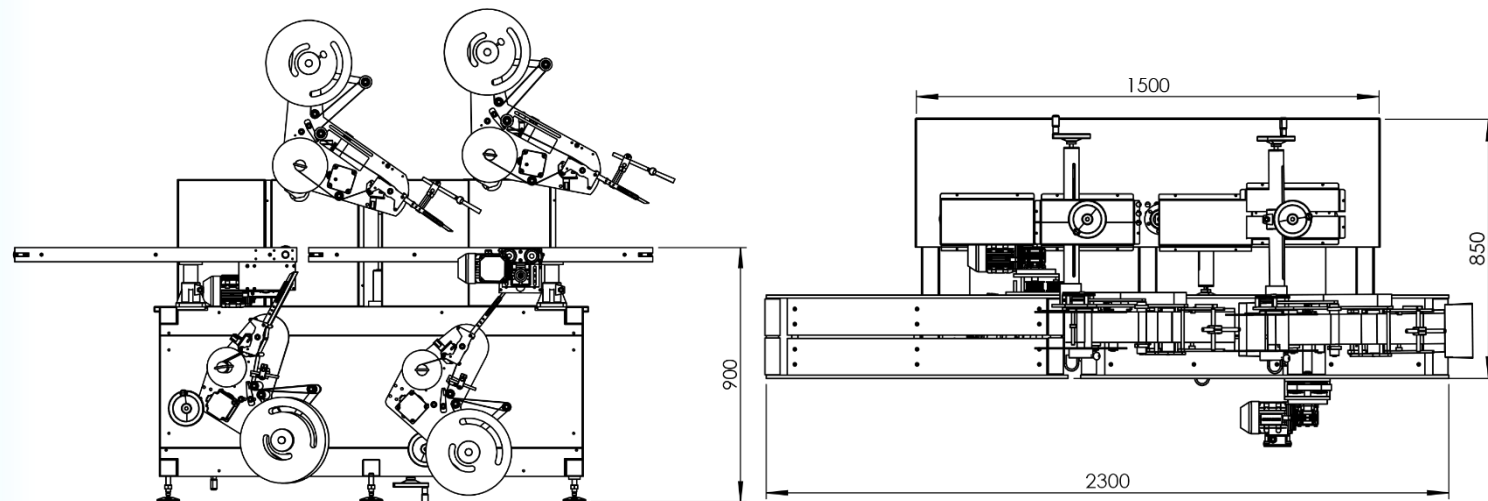

CARACTÉRISTIQUES

Vitesse de production: 12.000 produit/h (maximum)

Vitesse d'application: 60 m/min (maximum)

Longueur de l'étiquette: indéterminé

Largeur de l'étiquette: min: 10mm ; max: 120mm ou 205mm (selon option requise).

Diamètre maxi bobine: 300mm - 400mm Optionnel

Diamètre mandrin: 40 ou 76mm

Motorisation: Moteur pas à pas

Diamètre du produit: dépend du modèle

Tension d'alimentation: 230 V ~ 50-60 Hz

Air: 6 bars (têtes avec marquage par transfert thermique).

OPTIONNEL: Boîtier de protection, châssis d'acier inoxydable, les portes en polycarbonate avec accès facile des deux côtés. Arrêt automatique de la ligne de production en cas d'ouverture des protections sans autorisation.



MarCoPack

MARCOPACK, S.L. - P.I. Saladar I - Avd. Papá Ali s/n 30564 Lorquí (Murcia) Spain • Tlf.: +34 968 692 265 - Móvil: +34 674 147 272
www.marcopack.com - E-mail: marcopack@marcopack.com

Marcopack se réserve le droit de modifier le dessin et les spécifications de cette machine, car il s'agit d'un produit en continu développement.

